



MANUAL DE INSTRUÇÕES / INSTRUCTION MANUAL



COLUNA E PURIFICADOR DE AR

AIR COLUMN & PURIFIER

CL 7015

CONTEÚDO/CONTENTS

PORTUGUÊS

INSTRUÇÕES DE SEGURANÇA.....	5
INSTRUÇÕES ESPECIAIS DE SEGURANÇA	6
NOTAS DE UTILIZAÇÃO INICIAL	6
Desembalar o aparelho	6
Ligação elétrica	6
Comando à distância.....	6
Trocar as pilhas do comando à distância.....	7
DESCRIÇÃO DOS COMPONENTES	8
PAINEL DE CONTROLO E FUNCIONAMENTO.....	8
Botão ON/OFF (Ligar/desligar)	9
Botão SPEED (Velocidade)	9
Botão TIMER (temporizador).....	9
Botão SWING (oscilação).....	9
Botão WIND  (apenas no comando à distância).....	10
Modo NORMAL.....	10
Modo NATURAL e SLEEPING	10
LIMPEZA E MANUTENÇÃO.....	10
Limpeza dos filtros de Ar.....	10
Exterior do aparelho	11
Armazenamento	11
ESPECIFICAÇÕES TÉCNICAS.....	11
GARANTIA	12
SIGNIFICADO DO SÍMBOLO “CONTENTOR DO LIXO”	12

ENGLISH

SAFETY INSTRUCTIONS.....	13
SPECIAL SAFETY INSTRUCTIONS	14
GENERAL INSTRUCTION NOTES	14
Unpacking	14
Electric connection.....	14

Remote control	15
<i>Changing the Battery of the Remote Control</i>	15
OVERVIEW OF THE COMPONENTS	16
CONTROL PANEL & OPERATING INSTRUCTIONS	16
ON/OFF button	17
SPEED button	17
TIMER button	17
SWING button	17
WIND Button  (only on remote control)	18
<i>NORMAL WIND MODE</i>	18
<i>NATURAL e SLEEPING WIND MODE</i>	18
CLEANING AND MAINTENANCE	18
Cleaning the Air filters	18
Cleaning the housing	19
Storage	19
TECHNICAL ESPECIFICATIONS	19
WARRANTY	20
DISPOSAL: MEANING OF THE DUSTBIN SYMBOL	20

INSTRUÇÕES DE SEGURANÇA

Leia atentamente o manual de instruções do aparelho antes de colocá-lo em funcionamento. Guarde o manual em local seguro juntamente com o talão de compra, e se possível com a caixa original.

Este aparelho foi desenhado exclusivamente para utilização doméstica e para a aplicação prevista, não sendo por isso adequado a utilização comercial. Utilize este aparelho unicamente em espaços interiores. Mantenha-o afastado de fontes de calor, luz directa do sol, humidades (NUNCA derrame líquidos em cima do aparelho). Não manuseie o aparelho com mãos molhadas.

Durante a sua limpeza, mantenha o aparelho desligado. No caso de não utilizar o aparelho por um longo período, é aconselhável desligá-lo e guardá-lo juntamente com os seus acessórios em local seguro.

Não deixe o aparelho em funcionamento sem supervisão muitas horas nem saia de casa sem desligar o aparelho. Verifique com regularidade se o aparelho possui alguma avaria ou dano. Nunca o utilize quando detectada alguma avaria.

Em caso de avaria técnica, não tente repará-lo sozinho. Contacte um técnico especializado para efectuar as reparações necessárias. Devem ser apenas utilizadas peças originais no aparelho.

Para a segurança das crianças, deve manter afastados todos os acessórios de embalagem (plásticos, caixas, esferovite, etc.) uma vez que poderão tornar-se perigosos – **risco de sufocação**.

A fim de proteger as crianças de perigos inerentes de equipamentos eléctricos, certifique-se de que o aparelho é utilizado apenas sob supervisão. O artigo só poderá ser utilizado por pessoas com capacidades físicas, motoras e psicológicas reduzidas ou sem experiência, caso lhes sejam dadas as devidas instruções de utilização e as mantenha sob supervisão.

INSTRUÇÕES ESPECIAIS DE SEGURANÇA

ATENÇÃO: Não ligue o aparelho em extensões, temporizadores, nem ligue nenhum outro aparelho ao mesmo circuito. Pode resultar em sobreaquecimento, mal funcionamento, danos, ferimentos graves ou morte, caso não cumpra as devidas instruções especiais de segurança.

O aparelho não deve ser coberto com roupas ou objectos.

Atenção ao local selecionado para colocar o aparelho! Certifique-se de que o coloca num local sem qualquer obstrução, pois pode causar danos no aparelho ou choque elétrico e incêndio.

Tenha o cuidado de não colocar quaisquer objectos nos orifícios do aparelho.

Não coloque o aparelho em locais de passagem, em que possam tropeçar ou derrubar o aparelho. Não coloque o aparelho próximo de fontes de calor ou de chamas.

NOTAS DE UTILIZAÇÃO INICIAL

Desembalar o aparelho

- Retire o artigo da caixa e todo o seu conteúdo de embalagem.
- Verifique se o conteúdo está completo e em condições. Caso encontre o aparelho danificado ou incompleto, não coloque o aparelho em funcionamento. Devolva imediatamente ao local de compra.

Ligação elétrica

- Antes de ligar o aparelho à tomada verifique se a tensão de rede que vai usar corresponde à do aparelho. Consulte as características técnicas.
- Ligue a ficha do aparelho a uma tomada devidamente instalada com ligação à terra.

Comando à distância

NOTA: O alcance do comando à distância é limitado. Quando utilizar o comando certifique-se de que não existem obstáculos entre o sensor e o aparelho.

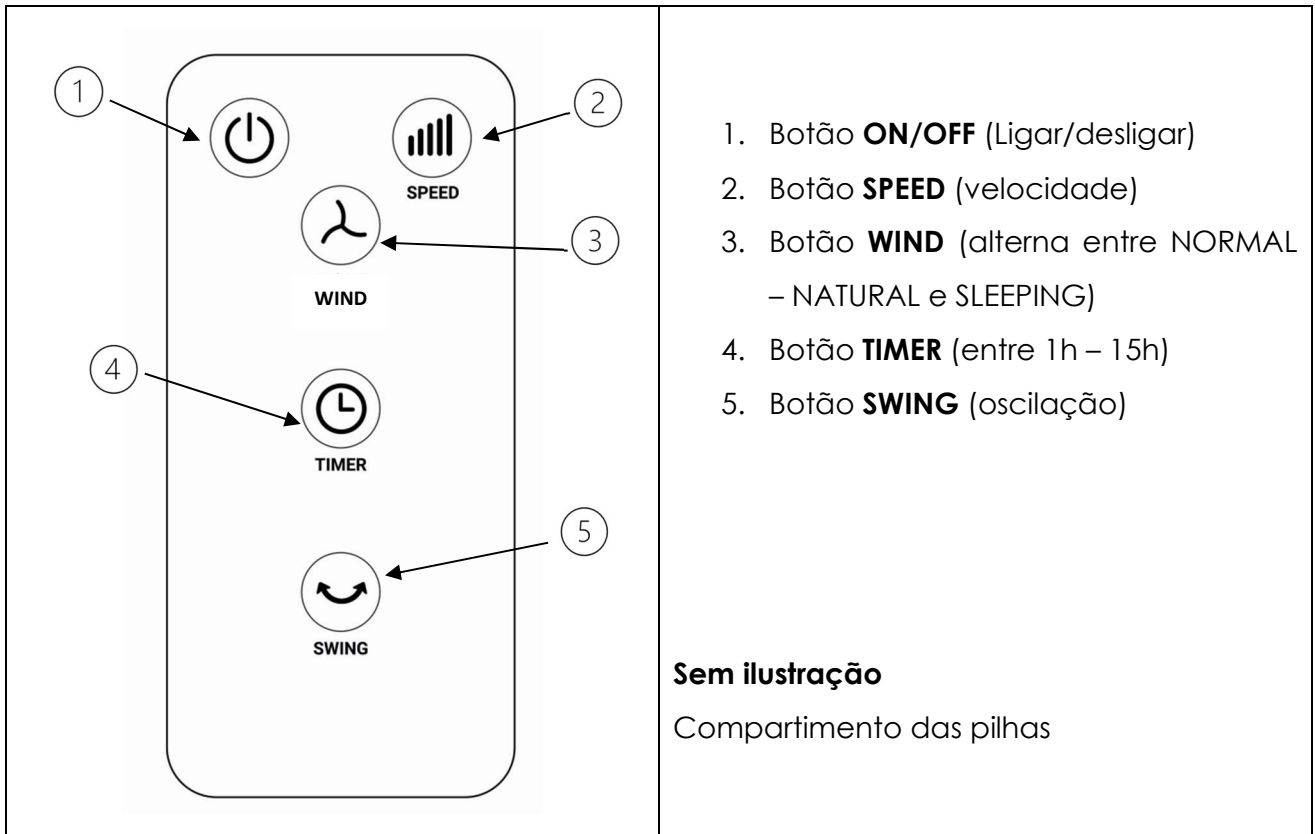

Trocar as pilhas do comando à distância

Se o alcance do comando à distância ficar reduzido durante a utilização, proceda da seguinte forma:

1. Abra o compartimento da pilha, na parte de baixo do comando, segurando a alavanca para dentro e puxando para fora o compartimento da pilha.

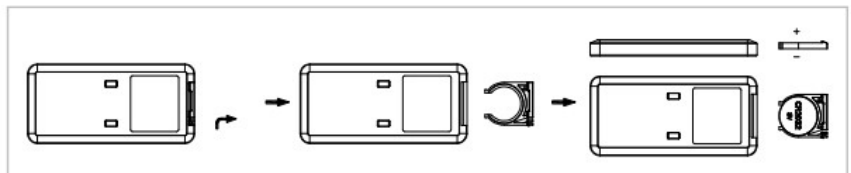

2. Substitua a pilha, formato de botão, por uma do mesmo tipo (CR2025). Certifique-se de que a polaridade está correcta.

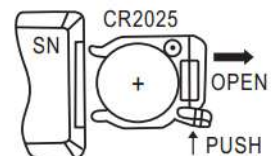

3. Volte a fechar o compartimento.

DESCRIÇÃO DOS COMPONENTES



PAINEL DE CONTROLO E FUNCIONAMENTO

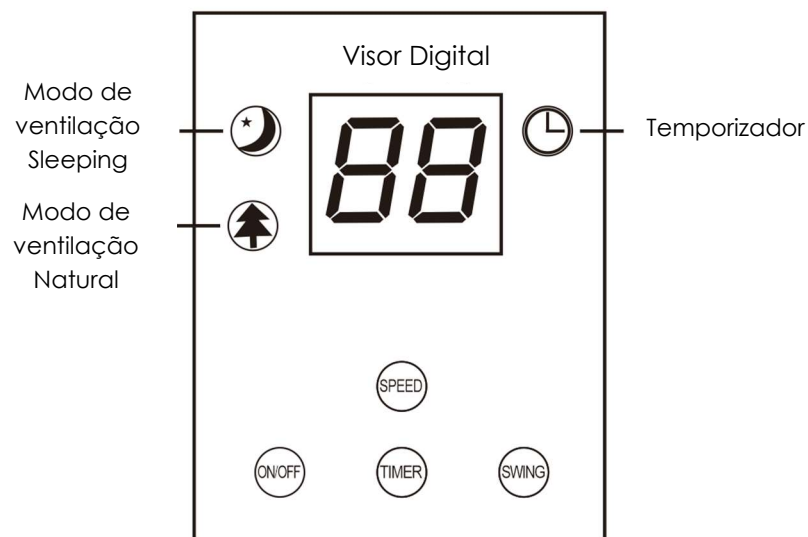

Botão ON/OFF (Ligar/desligar)

Pressione o botão **ON/OFF** no painel de controlo, ou o botão  no comando à distância. O aparelho fica em modo de standby. Pressione novamente o botão para iniciar no modo de velocidade **F1**.

Se voltar a pressionar este botão o aparelho regressa ao modo de standby.

Botão SPEED (Velocidade)

Pressione o botão **SPEED** no painel de controlo, ou o botão  no comando à distância, para ajustar a velocidade da ventilação alternando entre **F1** (baixo), **F2** (médio) e **F3** (alto).

Botão TIMER (temporizador)

Pressione o botão **TIMER** no painel de controlo, ou o botão  no comando à distância, para seleccionar o número de horas, entre 1 e 15h, ao fim das quais o aparelho se desligará automaticamente.

Cada vez que pressiona o botão **TIMER** no comando à distância o temporizador avança uma hora. Iniciando com 1h, o temporizador avança de hora em hora, indicando no painel o número de horas seleccionadas.

NOTA: Apenas é possível aumentar o número de horas.

Para desligar o temporizador pressione o botão **TIMER** até aparecer 00, ou desligue o aparelho no botão **ON/OFF**.

Botão SWING (oscilação)

Pressione o botão **SWING** no painel de controlo ou o botão  no comando à distância, para fazer a coluna de ar oscilar para ambos os lados. Pressione novamente para desligar esta função.

Botão WIND (apenas no comando à distância)

Pressione o botão  no comando à distância para alternar entre o modo NORMAL, NATURAL ou SLEEPING.

Modo NORMAL

O aparelho funciona de modo contínuo com um fluxo de ar constante.

Modo NATURAL e SLEEPING

Em cada um destes modos o aparelho alterna automaticamente, em intervalos regulares, o fluxo de ar e velocidade de ventilação.

Em qualquer dos modos pode mudar a velocidade pressionando o botão **SPEED**.

NOTAS: Esta função apenas está disponível no comando à distância.

Se não for pressionado nenhum botão dentro de 180 segundos, as luzes desligam-se automaticamente.

LIMPEZA E MANUTENÇÃO

AVISO: Retire sempre a ficha da tomada antes de limpar. Não mergulhe o aparelho em água! Isto poderá resultar num choque eléctrico ou incêndio.

CUIDADO: Não utilize qualquer escova de arame ou outros objectos abrasivos. Não use detergentes abrasivos ou ácidos.

Limpeza dos filtros de Ar

- Limpe regularmente os filtros de poeiras, localizados na parte de trás do aparelho.
- Solte as duas pequenas patilhas, pressionando ligeiramente para baixo, e retire a tampa exterior.
- Retire o primeiro filtro, de microfibra, e aspire ou limpe com uma escova suave. Pode também lavar este filtro em água corrente sem detergentes.

CUIDADO! Aguarde que o filtro de microfibra fique totalmente seco antes de o voltar a colocar no aparelho.

- Retire o segundo filtro, HEPA, puxando pela patilha de tecido. Bata cuidadosamente para sacudir a sujidade acumulada.

ATENÇÃO: Não lave este filtro!

Substitua o filtro HEPA quando apresentar muita sujidade acumulada, ou uma coloração mais amarelada ou com manchas de sujidade ou bolor.

- Volte a colocar os filtros na mesma ordem.
- Coloque novamente a tampa exterior, encaixando as patilhas inferiores nas respectivas aberturas. Pressione cuidadosamente até o encaixe ser audível.

Exterior do aparelho

- Poderá limpar o exterior do aparelho com um pano macio.
- Para remover nódoas ou sujidade persistente, humedeça ligeiramente um pano com água. Preste especial atenção para que não entre humidade para o interior do aparelho.

Armazenamento

Limpe o aparelho como descrito e deixe-o completamente seco.

Recomendamos guardar o aparelho na embalagem original se não o quiser usar por longos períodos. Guarde sempre o aparelho fora do alcance das crianças num local bem ventilado e seco.

ESPECIFICAÇÕES TÉCNICAS

Modelo	CL 7015
Potência de consumo	50W
Alimentação	220-240V~ 50-60Hz
Dimensões (LxAxP)	24,5 x 97 x 24,5 cm
Peso	4.7 kg
Classe de protecção	II
Pilhas do comando	1x CR 2025

GARANTIA

Este aparelho foi devidamente testado de acordo com as normas da UE. Durante o período de garantia (36 meses a partir da data do talão de compra), procederemos à reparação ou, segundo a nossa decisão, à substituição – das deficiências do aparelho ou dos acessórios que provenham de erros de material ou de fabricação. A prestação de serviços relacionados com a garantia não prolongará a mesma, nem iniciará um novo prazo de garantia! O talão de compra constituirá prova desta garantia. Sem o mesmo, não será possível proceder-se a qualquer troca ou reparação gratuita. Em caso de garantia, entregue o aparelho completo, juntamente com o talão de compra, na loja onde o mesmo foi comprado. Danos causados por quebras de peças de vidro ou de plástico terão de ser pagos pelo cliente. Não estão incluídos na garantia quaisquer defeitos de acessórios ou de peças que se desgastem, nem a limpeza, a manutenção ou a substituição de peças que se desgastem, devendo tais despesas ser suportadas pelo cliente. A garantia terminará sempre que tenha havido intervenção alheia nos aparelhos, por técnicos autorizados pela MEI Europa.

Após a expiração do prazo de garantia, poderão ser efetuados arranjos por pessoal especializado, ou pelos nossos serviços de reparações, mediante aprovação de orçamento.

SIGNIFICADO DO SÍMBOLO “CONTENDOR DO LIXO”



Poupe o nosso meio ambiente, não deite aparelhos eléctricos para o lixo doméstico.

Dirija-se aos locais destinados à recolha especial de aparelhos eléctricos e entregue aí os aparelhos que não pretende continuar a utilizar.

Desta forma, contribuirá para ajudar a evitar os potenciais efeitos perniciosos que um falso depósito de objectos usados terão, tanto no que diz respeito ao ambiente, como à saúde humana. Dará igualmente a sua contribuição para o reaproveitamento de materiais, para a reciclagem e outras formas de aproveitamento de aparelhos eléctricos e electrónicos usados. Receberá, nas autarquias e juntas de freguesia, informações sobre os locais onde poderá entregar tais aparelhos.

MEI EUROPA LDA

Linha Verde: 800 200 092

Website: www.mei.pt

ENGLISH

INSTRUCTION MANUAL

AIR COLUMN & PURIFIER

CL 7015

SAFETY INSTRUCTIONS

Read the operating instructions carefully before putting the appliance into operation and keep the instructions including the receipt and, if possible, the box with the internal packing. If you give this appliance to other people, please also pass on the operating instructions.

WARNING: The appliance was designed ONLY to use directly on safety installed sockets with earth connection.

The appliance is produced for private use ONLY and for the envisaged purpose. This appliance is not fit for commercial/intense use. Do not use it outdoors. Keep it away from heat, direct sunlight, humidity (never dip it into any liquid) and sharp edges. Do not handle the device with wet hands. If the device is humid or wet, unplug it immediately. When cleaning or putting it away, switch off the appliance and always pull out the plug from the socket (pull the plug itself, not the lead) if the appliance is not being used and remove the attached accessories. Do not operate the device without supervision. If you leave the room, you should always turn the appliance off. Remove the plug from the socket. The appliance and the mains lead must be checked regularly for signs of damage. If damage is found the appliance must not be used. Use only original spare parts.

SPECIAL SAFETY INSTRUCTIONS

ATTENTION: Do not plug the appliance directly to extensions cords, temporizers, neither connect other appliance to the same circuit. This can result in overheating, malfunctioning, damages, serious injuries or death, in case the following special safety instructions are not followed.

This appliance can be used by children aged from 8 years and above and persons with reduced physical, sensory or mental capabilities or lack of experience and knowledge only if they have supervision or instruction concerning use of the appliance in a safe way and understand the hazards involved. Cleaning and user maintenance shall not be made by children without supervision.

Please keep a safety distance between all sides of the device and furniture and other objects. Do not insert any objects into the fan or on top of it. Ensure that a safety distance is maintained between the power cord and the housing.

Do not repair the appliance by yourself. Always contact an authorized technician. If the supply cord is damaged, it must be replaced by the manufacturer, its service agent or similarly qualified persons in order to avoid a hazard.

GENERAL INSTRUCTION NOTES

Unpacking

- Remove all packaging materials and all its content.
- Make sure that the appliance is complete. In you find it damage or incomplete, do not operate it. Return to your supplier immediately.

Electric connection

- Before connecting the device to the socket, check that the mains voltage you are going to use corresponds to that of the device. Consult the technical characteristics.
- Connect the plug to a duly installed socket with earth connection.

Remote control

NOTE: The range of the remote control is limited. When using the remote control, please ensure that there are no obstacles placed between it and the sensor on the appliance.

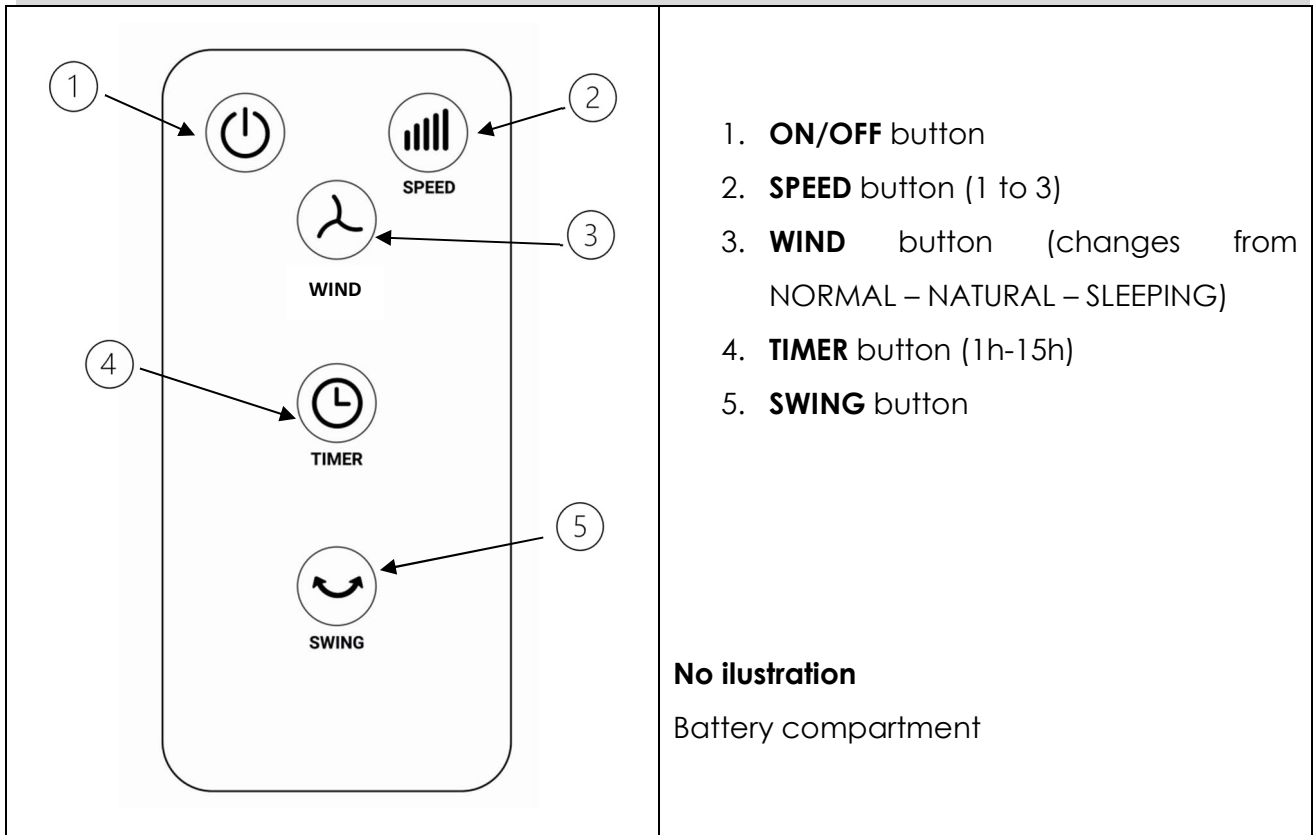

Changing the Battery of the Remote Control

If the range of the remote control is reduced during use, please proceed as follows:

4. Open the battery compartment on the bottom of the remote control, by holding the lever inwards and pulling out the battery compartment.

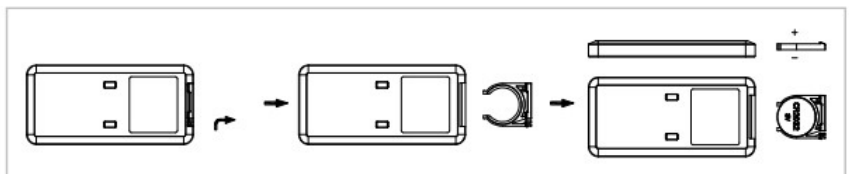

5. Replace the button cell with a battery of the same type (CR2025). Ensure correct polarity.
6. Then close the battery lid.

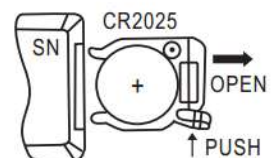

OVERVIEW OF THE COMPONENTS



CONTROL PANEL & OPERATING INSTRUCTIONS

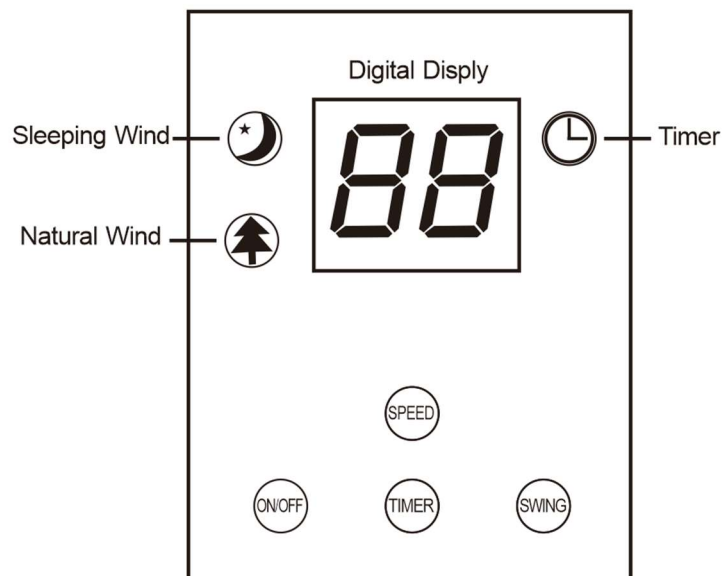

ON/OFF button

Press the **ON/OFF** button on the control panel or the  button on the remote. The appliance stays in standby mode, press again to start at **F1**.
If you press it again it will return to standby mode.

SPEED button

Press the **SPEED** button on the control panel or the  button on the remote control, to adjust the fan speed between **F1** (low), **F2** (medium) and **F3** (high).

TIMER button

Press the **TIMER** button on the control panel or the  remote control to select the number of hours, between 1h and 15h, after which the appliance will turn off automatically.

Each time you press the **TIMER** button it adds one more hour. The control panel shows the numbers, starting with 01, the timer goes from one to one hour, indicating the selected number of hours.

NOTE: It is only possible to increase step by step the number of hours.

To turn off the timer press the button until 00 appears on the screen or turn off the appliance on **ON/OFF** button.

SWING button

Press the **SWING** button on the control panel or the  button on the remote control, to make the air column oscillate for both sides.

WIND Button (only on remote control)

Press the  button on the remote control to change between NORMAL, NATURAL or SLEEPING.

NORMAL WIND MODE

The appliance works on continued mode with permanent air flow.

NATURAL e SLEEPING WIND MODE

In each of these modes the appliance changes automatically, on a regular timing, the speed and air flow.

In all modes the speed can be changed by pressing the **SPEED** button.

NOTES: This function is only available on the remote control.

If no button is press for 180 seconds, the lights turn off automatically.

CLEANING AND MAINTENANCE

WARNING: Always remove the mains lead before cleaning. Under no circumstances should immerse the appliance in water. Otherwise, this might result in an electric shock or fire.

CAUTION: Do not use a wire brush or any abrasive items. Do not use any acidic or abrasive detergents.

Cleaning the Air filters

- Regularly clean the dust filters located at the back of the device.
- Release the two small tabs by pressing down slightly and remove the outer cover.
- Remove the first microfiber filter and vacuum or clean with a soft brush. You can also wash this filter under running water without detergents.

CAREFUL! Wait for the microfiber filter to dry completely before putting it back in the appliance.

- Remove the second filter, HEPA, by pulling on the fabric tab. Tap carefully to shake off accumulated dirt.
- **ATTENTION:** Do not wash this filter!

- Replace the HEPA filter when it has a lot of accumulated dirt, or a more yellowish color or with dirt or mold stains.
- Put the filters back in the same order.
- Place the outer cover back on by fitting the lower tabs into the respective openings. Gently press down until it clicks into place.

Cleaning the housing

- Wipe off the fan with a dry cloth to remove dust.
- To remove stains or stubborn dirt, lightly dampen a cloth with water. Pay particular attention to ensure that no moisture enters inside of the appliance.

Storage

Clean the appliance as described and let it dry completely.

We recommend keeping the appliance in its original package if it's not going to be used for long periods of time.

Always keep the appliance in a dry and safe place out of children reach.

TECHNICAL ESPECIFICATIONS

Model	CL 7015
Rated power	50 W
Power supply	220-240V~ 50-60Hz
Dimensions (WxHxD)	24,5 x 97 x 24,5 cm
Weight	4.7 kg
Protection class	II
Remote control batteries	1x CR 2025

WARRANTY

This appliance has been properly tested to the EU standards. During the warranty period, we will proceed to the free removal - for repair or, in our decision, for replacement - of defects in the device or accessories* that may arise from material or manufacturing errors. The provision of warranty services will not extend it, nor will they start a new warranty period! The purchase receipt will consist of proof of this guarantee. Without it, it will not be possible to make any free exchange or repair.

In the event of a warranty, please return the complete appliance together with the purchase receipt to the store where it was purchased. *) In the event of damage to any accessories, a complete replacement of the appliance will not be carried out automatically. Contact our Free Support Line in this case. Damage caused by broken glass or plastic parts will have to be paid by the customer. No defects in accessories or wearing parts, or cleaning, maintenance or replacement of wearing parts are included in the warranty, and such costs must be reimbursed. The guarantee will be terminated whenever there has been interference on the equipment.

After warranty period expiration, fixings may be made by specialized personnel or by our repair services after budget approval and pre-payment received.

DISPOSAL: MEANING OF THE DUSTBIN SYMBOL



Protect our environment: do not dispose of electrical equipment in the domestic waste. Please return any electrical equipment that you will no longer use to the collection points provided for their disposal. This helps avoid the potential effects of incorrect disposal on the environment and human health. This will contribute to the recycling and other forms of reutilization of electrical and electronic equipment. Information concerning where the equipment can be disposed of can be obtained from your local authority.

MEI EUROPA LDA

Free Line: 800 200 092

Website: www.mei.pt