



## MANUAL DE INSTRUÇÕES/INSTRUCTIONS MANUAL



**AR CONDICIONADO PORTÁTIL  
PORTABLE AIR CONDITIONER**

**MEI AC 1890**



## Conteúdo PT

<b>INSTRUÇÕES DE SEGURANÇA</b> .....	<b>5</b>
<b>INDICAÇÕES ESPECIAIS DE SEGURANÇA E DE POUPANÇA DE ENERGIA</b> .....	<b>6</b>
<b>FUNCIONALIDADES E CARACTERÍSTICAS</b> .....	<b>6</b>
<b>DESCRIÇÃO DOS COMPONENTES</b> .....	<b>7</b>
<b>INSTALAÇÃO DO APARELHO</b> .....	<b>8</b>
<b>INSTALAÇÃO DO KIT DE JANELA</b> .....	<b>9</b>
Indicações de Segurança! .....	10
<b>FUNCIONAMENTO</b> .....	<b>11</b>
<b>COMANDO À DISTÂNCIA</b> .....	<b>12</b>
<b>FUNÇÕES DE PROTECÇÃO</b> .....	<b>13</b>
Protecção anti-gelo.....	13
Protecção contra sobrenchimento .....	13
Auto-descongelação (Auto defrost) .....	13
Protecção térmica automática .....	13
Protecção do compressor .....	13
<b>ESVAZIAR O DEPÓSITO INTERNO DE ÁGUA</b> .....	<b>14</b>
Drenagem manual .....	14
Drenagem contínua .....	14
<b>LIMPEZA E MANUTENÇÃO</b> .....	<b>14</b>
Limpeza da superfície.....	15
Limpeza do filtro de ar.....	15
Limpeza do sistema superior do filtro .....	15
Manutenção no final da época de utilização.....	15
<b>PROBLEMAS E SOLUÇÕES</b> .....	<b>16</b>
Códigos de erro .....	17
<b>DADOS TÉCNICOS</b> .....	<b>18</b>
<b>SIGNIFICADO DO SÍMBOLO “CONTENTOR DO LIXO</b> .....	<b>19</b>
<b>GARANTIA</b> .....	<b>19</b>

## ENGLISH

<b>SAFETY INSTRUCTIONS</b> .....	<b>21</b>
<b>ENERGY SAVING AND UNIT SAFETY PROTECTION TIPS</b> .....	<b>22</b>
<b>FEATURES</b> .....	<b>22</b>

<b>OVERVIEW OF THE COMPONENTS .....</b>	<b>23</b>
<b>INSTALLATION .....</b>	<b>24</b>
<b>INSTALLATION OF WINDOW KIT .....</b>	<b>25</b>
Important Safeguards!.....	26
<b>OPERATION .....</b>	<b>27</b>
<b>REMOTE CONTROL.....</b>	<b>28</b>
<b>MULTI PROTECTIVE FUNCTIONS .....</b>	<b>29</b>
Frost protection.....	29
Overflow protection.....	29
Auto-defrost .....	29
Automatic thermal protection .....	29
Compressor protection.....	29
<b>EMPTYING THE INTERNAL WATER TANK.....</b>	<b>29</b>
Manual drainage .....	29
Continuous drainage .....	30
<b>CLEANING AND MAINTENANCE.....</b>	<b>30</b>
Clean the surface .....	31
Air filter cleaning.....	31
Clean the upper filter screen frame .....	31
End of season maintenance .....	31
<b>TROUBLESHOOTING .....</b>	<b>32</b>
Error codes .....	33
<b>TECHNICAL DATA .....</b>	<b>34</b>
<b>WARRANTY .....</b>	<b>35</b>
<b>DISPOSAL: MEANING OF THE DUSTBIN SYMBOL.....</b>	<b>35</b>

## INSTRUÇÕES DE SEGURANÇA

Leia atentamente o manual de instruções antes de colocar o aparelho em funcionamento pela primeira vez. Guarde este manual de instruções incluindo a garantia, a fatura e, se possível, a caixa com a embalagem interior. Se der este aparelho a alguém, por favor passe também este manual de instruções. Este aparelho foi concebido apenas para o uso pessoal e não para o uso comercial. Utilize este aparelho apenas para a finalidade para que foi concebido. Não utilize um aparelho danificado. O aparelho deve ser verificado regularmente para detetar qualquer sinal de desgaste de materiais. Em caso de desgaste, não utilize mais o aparelho. Não repare o aparelho sozinho, contacte um especialista autorizado. Qualquer serviço além da limpeza regular ou substituição do filtro só pode ser executada por um representante autorizado.



### **AVISO: O APARELHO DEVE FUNCIONAR NA POSIÇÃO VERTICAL. NÃO O VIRE!**

O ar condicionado deve ser guardado e transportado na posição vertical, caso contrário podem ocorrer danos irreparáveis no compressor. Em caso de dúvida, deverá aguardar 24h com o aparelho na posição vertical, antes de colocar o aparelho em funcionamento. Caso não o faça poderá danificar o aparelho e inviabilizar a garantia.

Se desligar o ar condicionado aguarde 3 minutos antes de o voltar a ligar. Isto evita que o compressor se danifique.



**ATENÇÃO:** NUNCA LIGUE A FICHA DO APARELHO A UM TEMPORIZADOR EXTERNO, NEM RETIRE A FICHA DA TOMADA COM O APARELHO EM FUNCIONAMENTO. Utilize apenas o botão ON/OFF localizado no painel de controlo para desligar o aparelho. O não cumprimento desta medida de segurança, poderá danificar o aparelho e inviabilizar a garantia.

O aparelho não deve ser instalado em lavandarias ou quartos húmidos. Não instale o aparelho em divisões com fontes de ignição como: chamas vivas, aquecedores a gás ou aquecedores elétricos.

O gás refrigerante R290 está de acordo com as diretivas ambientais Europeias. Este gás tem um baixo GWP (Global Warming Potencial) de 3. O ar condicionado contém cerca de 220 g de gás refrigerante R290.

O sistema de refrigeração não deve ser perfurado.

Se o aparelho for colocado a funcionar em divisões sem ventilação ou inferiores a 18.2m<sup>2</sup>, deve fazer-se circulação de ar para prevenir estagnação ou possíveis fugas de gás refrigerante, que pode causar risco de incêndio, em contacto com aquecedores elétricos ou outras fontes de calor. O gás refrigerante pode não ter odor.

Para garantir a segurança das crianças, por favor mantenha todas as embalagens (sacos de plástico, caixas, esferovites etc.) longe do seu alcance. As crianças devem ser supervisionadas o tempo todo para garantir que não brincam com o aparelho.

### INDICAÇÕES ESPECIAIS DE SEGURANÇA E DE POUANÇA DE ENERGIA

- Não cubra nem restrinja o fluxo de ar das grelhas. Para um melhor desempenho a distância mínima de uma parede ou de objetos deve ser 50 cm.
- Mantenha os filtros e as grelhas limpos. Em condições normais, os filtros e grelhas devem ser limpos a cada 3 semanas (aproximadamente). Dado que os filtros removem partículas em suspensão no ar, poderá ser necessário uma limpeza mais frequente dependendo da qualidade do ar.
- Para uma utilização inicial, regule a ventoinha na velocidade máxima e o termostato para 5 graus abaixo da temperatura ambiente. Depois, regule a ventoinha para a velocidade mínima e o termostato para a temperatura pretendida.
- Para proteger o aparelho, recomendamos que não o utilize na função de arrefecer quando a temperatura ambiente for superior a 35°C.

### FUNCIONALIDADES E CARACTERÍSTICAS

- **3 em 1:** Refrigeração, Ventilação, Desumidificador
- Recomendado para divisões até 25 m<sup>2</sup>
- Temporizador 24 h - Start/Stop
- Termostato digital entre 15°C e 32°C
- Comando à distância
- Função Auto-Restart, para guardar as definições no caso de falha de energia
- Rodízios, para facilitar o transporte

## DESCRIÇÃO DOS COMPONENTES

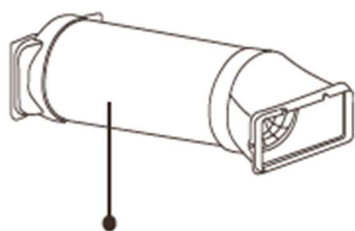
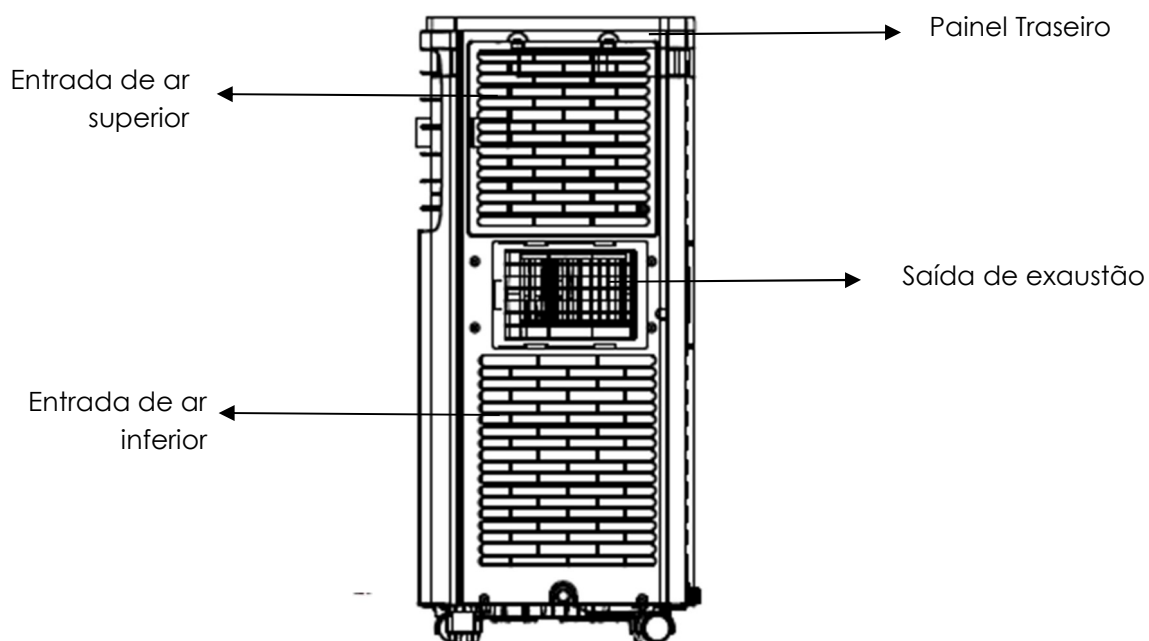
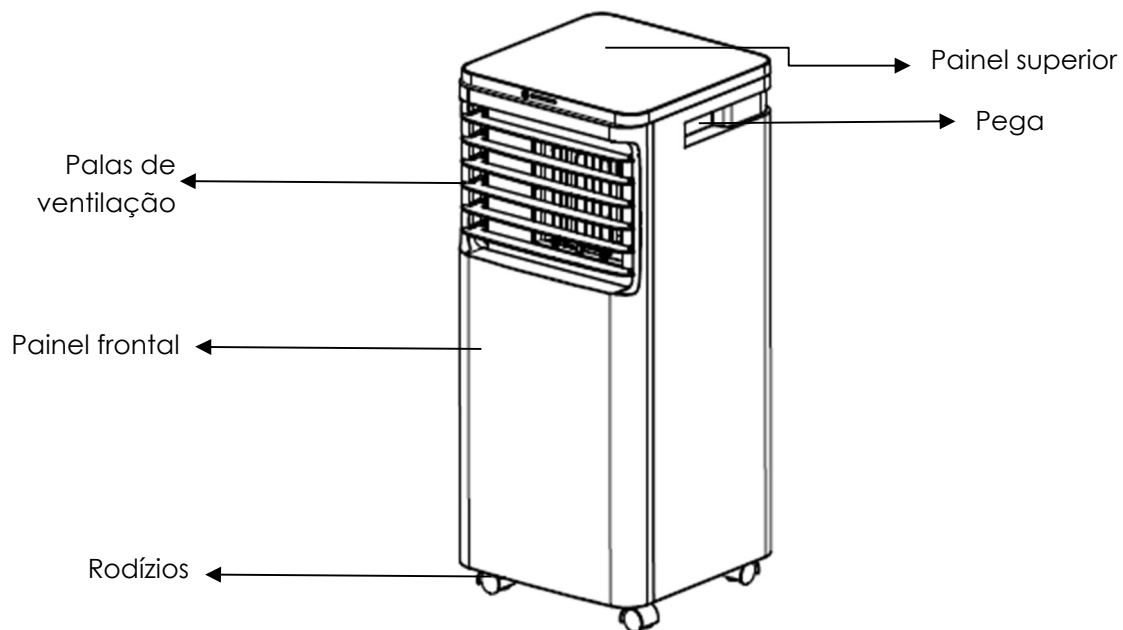

Mangueira de exaustão



Barra deslizante para janela



Tubo de drenagem

## INSTALAÇÃO DO APARELHO

**AVISO:** Antes de utilizar o aparelho, mantenha-o na posição vertical durante cerca de 3-4 horas.

Este aparelho pode facilmente ser movimentado de uma divisão para outra. Ao deslocar o aparelho, certifique-se de que está sempre na posição vertical e depois colocado numa superfície nivelada.

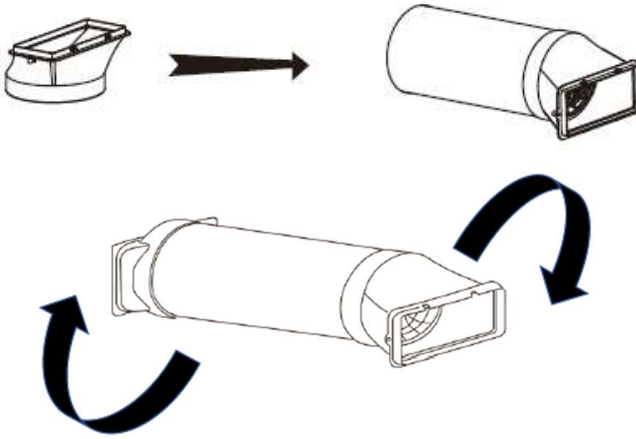
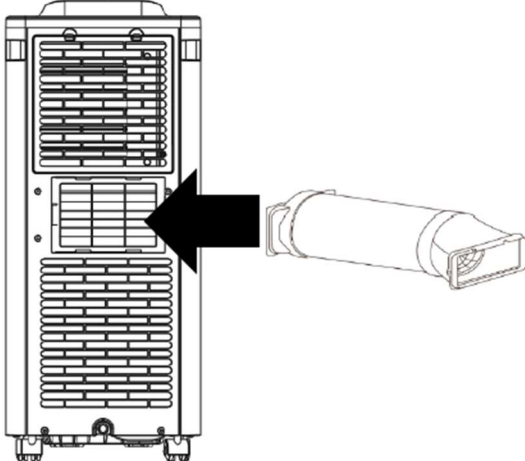
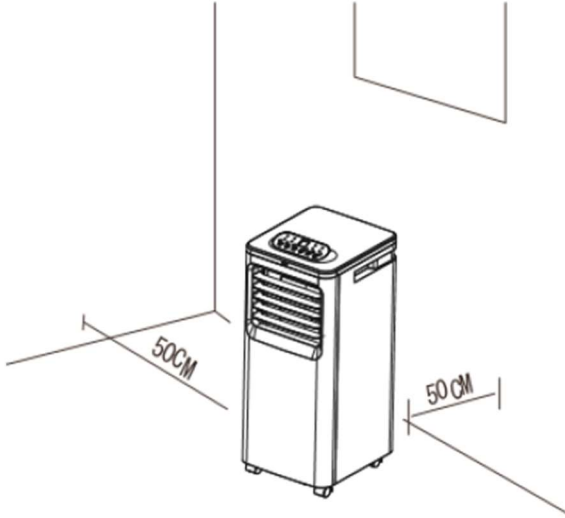
	<ol style="list-style-type: none"><li>1. Prenda o conector na extremidade da mangueira, esticando-a e rodando-a até que fique firmemente presa (cerca de 3 rotações).</li><li>2. Prenda a mangueira à saída do adaptador da mesma maneira, esticando-a e rodando-a até que fique firmemente presa (cerca de 3 rotações).</li></ol>
<p>3. Deslize a saída do adaptador em posição para prender à parte traseira do aparelho.</p>	
	<p>4. Certifique-se de que o aparelho está na vertical e não há obstrução nas palas e nas grelhas de ventilação. Deixe uma distância de 50 cm da parte traseira e das laterais.</p>



## INSTALAÇÃO DO KIT DE JANELA

### NOTAS:

- O Kit de janela (barra deslizantes e conector) está concebido apenas para ser utilizado em janelas de correr ou de guilhotina. O kit não está indicado para utilizar noutros tipos de janelas.
- O adaptador pode ser usado sem a barra deslizante na maioria das janelas ou portas.
- Ao usar o ar condicionado certifique-se de que a abertura ao redor do conector é o menos possível, pois assim a refrigeração não será tão eficiente.
- A melhor forma de instalação é através de uma conduta na parede. Ao fazer ventilação apropriada, expelle ar quente da sua divisão enquanto o arrefece de forma eficiente.
- O ar condicionado deve ser usado sem o tubo de ventilação em modo DRY (desumidificador). Ao usar o modo DRY certifique-se de que utiliza um depósito para a água, que deve monitorizar e esvaziar regularmente para evitar que transborde. A drenagem contínua também pode ser instalada no modo de desumidificador, ou pode utilizar uma bomba de água para poder utilizar sem supervisão.

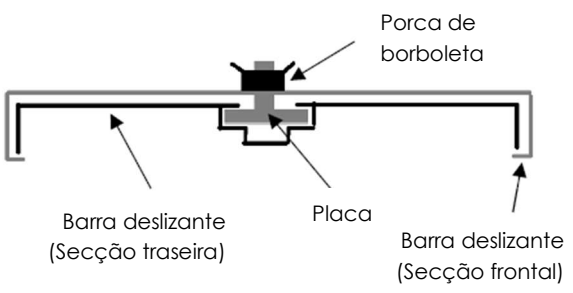
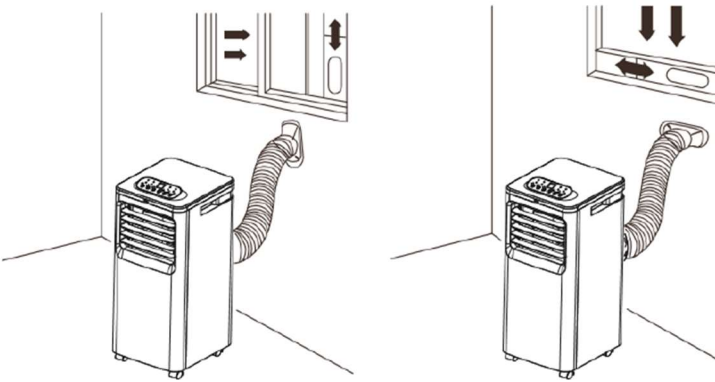
 <p>Porca de borboleta</p> <p>Barra deslizante (Secção traseira)</p> <p>Placa</p> <p>Barra deslizante (Secção frontal)</p>	<p>1. Deslize a seção traseira da barra deslizante na seção frontal alinhando a placa para que ela corra dentro do sulco. Estenda a barra até o comprimento necessário e use a porca borboleta fornecida para prender.</p>
<p>2. Abra parcialmente a janela e posicione a barra deslizante na janela antes de a fechar.</p> <p>3. Prenda o conector na abertura da barra deslizante.</p> <p>4. Prenda o conector de exaustão na extremidade da mangueira de exaustão e prenda-o na saída de exaustão na parte traseira do ar condicionado.</p>	





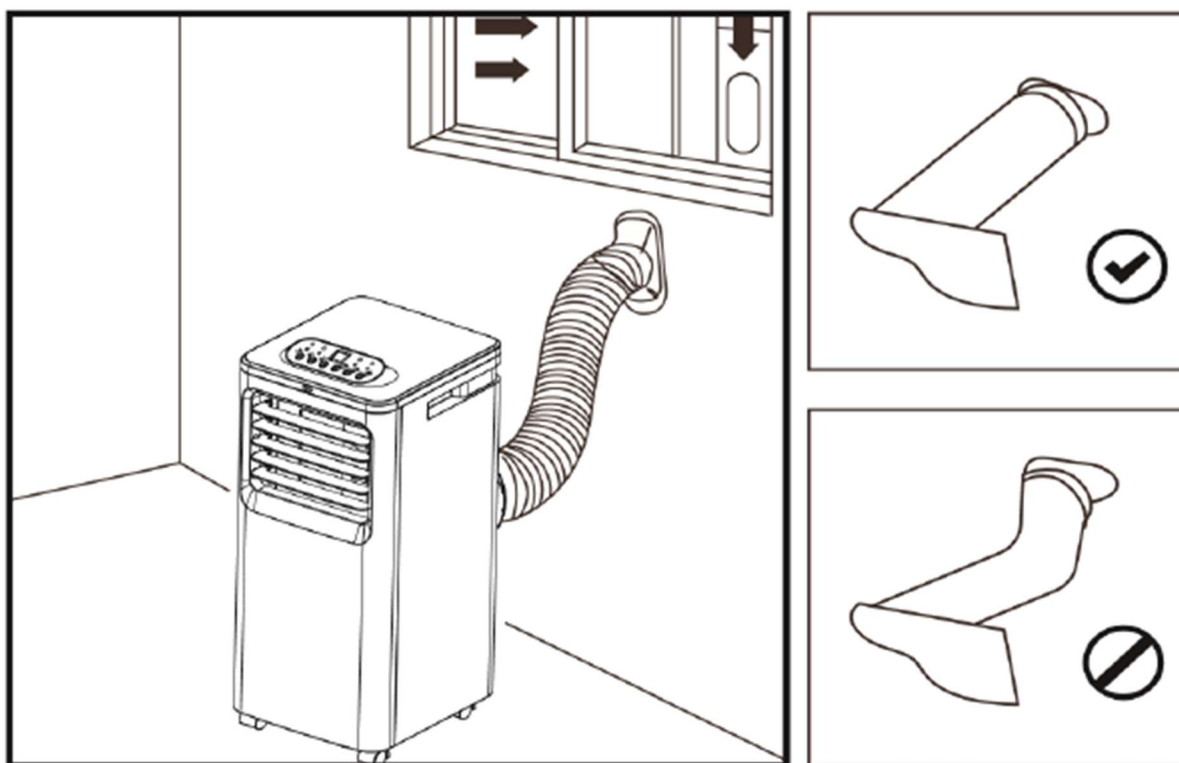

## Indicações de Segurança!

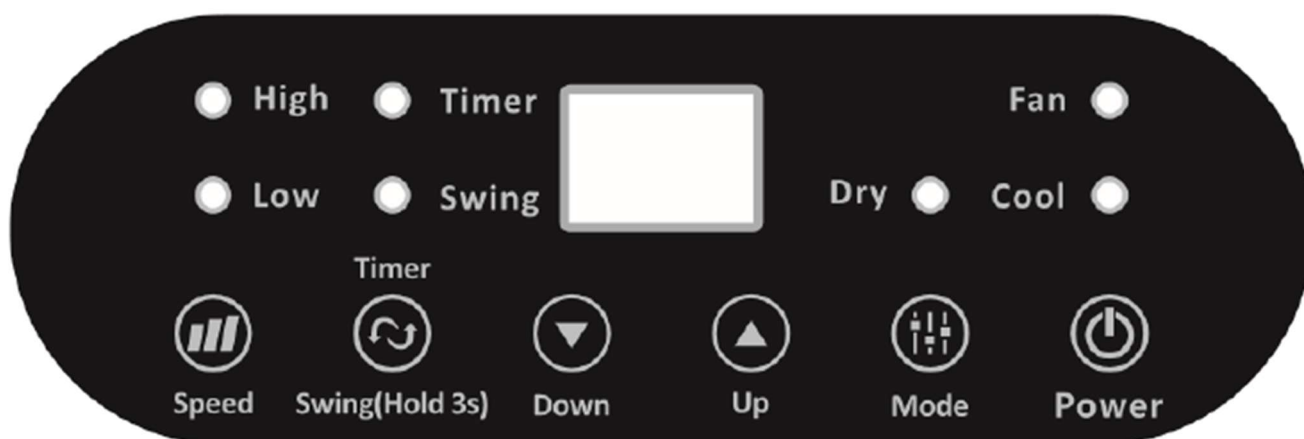
-  O comprimento da mangueira de exaustão estende-se de 30 cm a 150 cm. Se a mangueira for esticada acima desta medida, o aparelho pode não funcionar corretamente e pode invalidar a garantia.
- A saída de ventilação deve estar bem ventilada e sem obstrução, pois pode causar sobreaquecimento. Mantenha a mangueira o mais direita e curta quanto possível e evite dobrá-la mais de 30 graus, de forma a manter o desempenho do aparelho.
- Demasiadas torções na mangueira podem impedir que o aparelho consiga expelir o ar quente, e pode levar a danos internos que invalidarão a garantia.



## FUNCIONAMENTO



	Pressione este botão para Ligar e Desligar o aparelho.
	<p>Pressione o Botão <b>MODE</b> para alternar entre 3 modos. Em cada um dos modos a luz indicadora acende-se.</p> <p><b>COOL:</b> A divisão é refrigerada com o ar fresco a ser enviado através da saída de ar frontal. Enquanto isso o ar quente é expulso através do tubo de exaustão. A temperatura ambiente pode ser definida entre 16 e 32 graus, usando os botões ▲ e ▼, e a velocidade da ventoinha ajustada pressionado o botão  (<b>SPEED</b>).</p> <p><b>FAN:</b> A velocidade da ventoinha ajustada pressionando o botão  (<b>SPEED</b>).</p> <p><b>DRY (desumidificador):</b> O aparelho deve ser colocado em funcionamento sem a mangueira de ventilação e preparado para fazer drenagem contínua, de modo a remover a humidade do ar. O aparelho vai funcionar com a ventoinha na velocidade baixa e o visor vai mostrar dH. Não utilize este modo quando a temperatura ambiente é inferior a 15°C.</p>
	<p>Pressione o botão <b>SPEED</b> para alternar entre as 2 velocidades. Cada vez que pressiona o botão a luz indicadora acende-se, indicando a velocidade selecionada.</p> <p>A velocidade da ventoinha não pode ser alterada no modo <b>DRY</b> (desumidificador).</p>
 	Pressione estes botões para ajustar a temperatura no modo <b>COOL</b> e para definir a duração do temporizador. Ao pressionar os 2 botões em simultâneo pode mudar entre visualizar a temperatura em graus Celsius ou Fahrenheit.

### SWING (oscilação)

Pressione este botão para ativar o modo de oscilação. Ao pressionar novamente o botão **SWING** as palas irão parar na posição atual. Não tente ajustar manualmente o ângulo das palas.

### Temporização para ligar

Com o aparelho em modo de standby, pressione o botão **SWING** cerca de 3 segundos para definir a hora a que quer que o aparelho se ligue. Utilize os botões ▲ e ▼ para ajustar a duração do temporizador (1 a 24 horas). A luz indicadora irá acender e o aparelho irá iniciar após passarem o número de horas selecionadas.

### Temporização para desligar

Com o aparelho a funcionar com as definições desejadas, pressione o botão **SWING** cerca de 3 segundos para definir a hora a que quer que o aparelho se desligue. A luz indicadora irá acender e o aparelho irá desligar após passarem o número de horas selecionadas.

**NOTAS:** As funções do temporizador não podem ser combinadas ou repetidas. Para cancelar o temporizador pressione o botão **SWING** cerca de 3 segundos.



## COMANDO À DISTÂNCIA

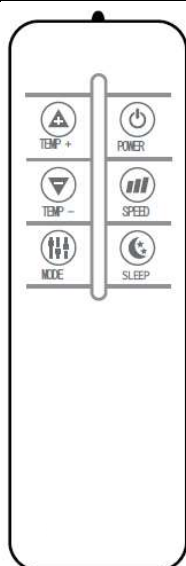

**POWER**

Pressione para ligar e desligar o aparelho



**TEMP -**

Pressione estes botões para diminuir a temperatura ou a duração do temporizador.



**TEMP +**

Pressione estes botões para aumentar a temperatura ou a duração do temporizador.



**SPEED**

Pressione para alternar entre as 3 velocidades.



**SLEEP**

Pressione este botão para entrar no modo SLEEP.



**MODE**

Pressione para mudar entre os modos: COOL, FAN e DRY.

**NOTA:** O aspeto do comando pode variar do diagrama, devido a melhorias contínuas do produto.

## FUNÇÕES DE PROTECÇÃO

### **Proteção anti-gelo**

---

Nos modos COOL e DRY se a temperatura de exaustão for muito baixa, o aparelho pára automaticamente até que a temperatura aumente.

### **Proteção contra sobrenchimento**

---

Quando a água no depósito interno excede o seu limite máximo, o aparelho pára automaticamente o seu funcionamento e soa um alarme em que o visor mostra "E4". Para voltar ao funcionamento esvazie o depósito. Após o depósito estar vazio o aparelho volta ao seu funcionamento anterior.

### **Auto-descongelação (Auto defrost)**

---

O ar condicionado vem com um sistema automático de descongelação. Se durante o funcionamento a temperatura interna das bobines ficar muito baixa, o aparelho irá entrar no modo automático de descongelação.

### **Proteção térmica automática**

---

Para proteger o tempo de vida útil do aparelho, o ar condicionado tem um sistema automático de proteção térmica. Se a temperatura dentro do aparelho estiver fora da escala especificada, o compressor e o motor inferior param o seu funcionamento. O aparelho regressa automaticamente ao seu funcionamento normal assim que a temperatura da máquina estabilize.

### **Proteção do compressor**

---

Para prevenir danos no compressor existe uma função de proteção que atrasa o iniciar do aparelho em 3 minutos.

## ESVAZIAR O DEPÓSITO INTERNO DE ÁGUA

### Drenagem manual

Assim que o depósito ficar cheio, o aparelho interrompe o seu funcionamento e o visor mostra E4.

Desligue o aparelho e retire a ficha da tomada. Tente não mover bruscamente o aparelho, pode fazer com que o depósito entorne.

Coloque um recipiente por baixo da ligação inferior da água ou coloque o aparelho num local apropriado para drenar a água.

Desenrosque a tampa do tubo de drenagem e retire o tampão de borracha, a água será drenada do interior do depósito. Volte a colocar o tampão de borracha e volte a enroscar a tampa do tubo de drenagem.

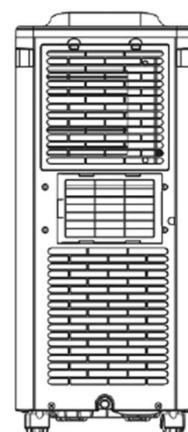

### Drenagem contínua

Desenrosque a tampa do tubo de drenagem e retire o tampão de borracha.

Ligue um tubo de água à saída superior de água.

Pode canalizar este tubo no seu sistema de canalização, conduzi-lo para o exterior ao usar-se da gravidade ou de uma bomba de água.

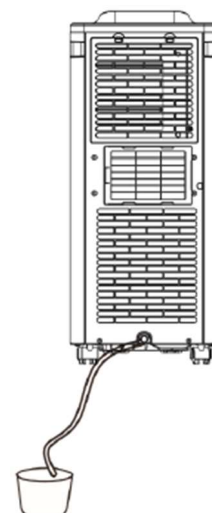

**NOTA:** Este modelo vem equipado com uma função de auto-evaporação, que reduz a necessidade de esvaziar o depósito. Se o aparelho estiver corretamente ventilado, a maioria da água é reutilizada para arrefecer as bobines do condensador e o excesso é evaporado. Não utilize o modo de drenagem contínua se quiser utilizar a função de auto-evaporação.

Ao utilizar o aparelho no modo de aquecimento, é recomendado utilizar a drenagem contínua.

## LIMPEZA E MANUTENÇÃO

**AVISO:** Desligue o aparelho e retire a ficha da tomada antes de limpar ou efetuar qualquer manutenção!

## Limpeza da superfície

---

Limpe a superfície do aparelho com um pano macio ligeiramente humedecido. Não utilize químicos, como benzeno, álcool, gasolina, etc.; caso contrário pode causar danos na superfície e/ou no funcionamento interno do aparelho.

## Limpeza do filtro de ar

---

Se o sistema do filtro estiver entupido com pó, a eficiência do ar condicionado estará reduzida. O sistema do filtro deverá ser limpo uma vez a cada 2 semanas, ou as que sejam necessárias conforme o ambiente e utilização.

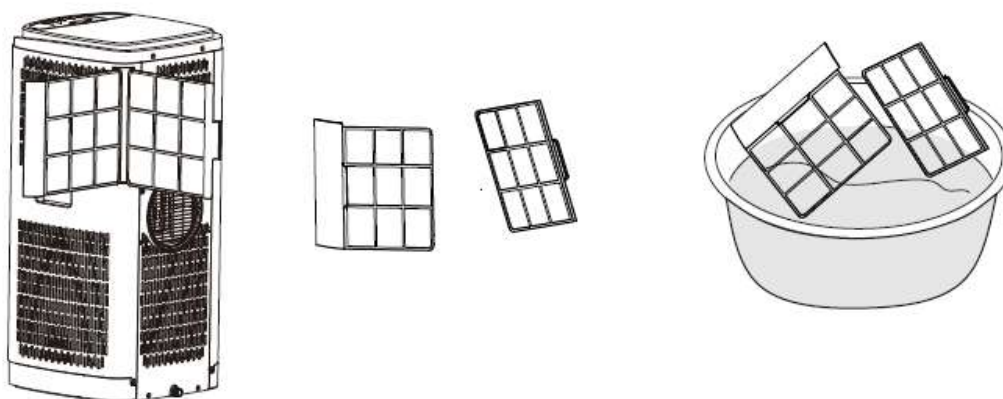

## Limpeza do sistema superior do filtro

---

Deslize as grelhas do filtro para fora da unidade.

A grelha de evaporação do filtro pode ser limpa em água morna (cerca de 40°C/104°F) e um detergente neutro. Deverá ser enxaguado e seco à sombra antes de ser reinstalado no aparelho.

## Manutenção no final da época de utilização.

---

- Retire o tampão de borracha do canal de drenagem e esvazie o depósito. Também pode drenar a água inclinando o aparelho.
- Ligue o aparelho com a ventoinha na velocidade baixa.
- Mantenha o ar condicionado neste modo por meio-dia (até a conduta secar). Ao fazê-lo ajuda a manter o interior do aparelho seco e evita a formação de bolor.
- Desligue o aparelho e retire a ficha da tomada.
- Volte a colocar o tampão de borracha.

- Enrole o cabo e prenda-o.
- Separe o tubo de exaustão de ar e guarde-o num local seguro.
- Cubra o aparelho e guarde-o num local seco.
- Retire as pilhas do comando e guarde-as ou recicle-as. Guarde os acessórios junto do aparelho até à próxima época.

## PROBLEMAS E SOLUÇÕES

Não desmonte nem tente reparar o ar condicionado. Reparações ou alterações feitas por pessoas não qualificadas invalidam a garantia e podem levar a falhas, causando ferimentos ou danos pessoais. Utilize apenas conforme as instruções deste manual e execute apenas as soluções apresentadas em seguida.

Problemas	Causas prováveis	Soluções
O ar condicionado não trabalha.	Não há eletricidade.	Ligue após colocar a ficha numa tomada com corrente.
	O visor mostra "E4"	Retire a água do depósito.
	A temperatura ambiente é muito baixa ou muito alta.	Utilize o aparelho apenas no intervalo de temperatura de 7-35°C (44-95°F).
	No modo de refrigeração a temperatura ambiente é inferior à temperatura desejada.	Mude a temperatura desejada.
	No modo de desumidificação, a temperatura ambiente é baixa.	A temperatura ambiente deve ser superior a 17°C (62°F).
O modo de refrigeração não é muito eficaz.	Existe luz solar direta.	Utilize cortinas para reduzir a exposição solar.
	Estão abertas portas ou janelas, existem muitas pessoas no espaço, existem outras fontes de calor.	Feche portas e janelas e aumente a potência do ar condicionado.
	O filtro está sujo.	Limpe ou substitua o filtro.
	A entrada ou saída de ar está bloqueada.	Remova as obstruções, verifique se a ventilação é adequada, conforme as instruções do manual, e que a mangueira não está torcida.



Ruído alto.	O aparelho não está colocado numa superfície nivelada.	Coloque o aparelho numa superfície nivelada com piso duro (para reduzir o ruído).
O compressor não trabalha.	Foi ativada a proteção de sobreaquecimento.	Aguarde 3 minutos até a temperatura baixar e depois reinicie o aparelho.
O comando não funciona.	A distância entre o aparelho e o comando é muito longe.	Aproxime o comando do ar condicionado, e certifique-se de que o comando faz ligação direta com o recetor.
	O comando não está alinhado com o recetor.	
	As pilhas não têm carga.	Substitua as pilhas.
Outras situações.	Sem refrigerante ou com muito pouco refrigerante.	Contacte o nosso serviço de Assistência Técnica (800 200 092).
	Proteção anti-gelo.	Aguarde que descongele. A função irá retomar automaticamente. Não é necessária intervenção do utilizador.
	Proteção de alta pressão.	Após a pressão interna do gás descer, as funções retomam automaticamente. Não é necessária intervenção do utilizador.

Se acontecerem situações não mencionadas nesta tabela, ou se as soluções não funcionarem, por favor contacte a nossa linha de Assistência Técnica.

### Códigos de erro

Código	Causa	Solução
dH	Aparelho em modo de desumidificação.	Não é erro. Não é necessária intervenção.
E2	Erro no sensor de temperatura ambiente.	A temperatura ambiente está fora da escala de medição do aparelho. Não coloque o aparelho a funcionar até que a temperatura ambiente fique no intervalo mencionado.

E4	Alarme de depósito cheio.	Esvazie o depósito.
Luz MODE a piscar	Modo Dry/Cool, o compressor não iniciou, a luz de modo pisca. É normal.	O aparelho irá iniciar assim que o tempo de proteção do compressor termine (aprox. 3 minutos).

### DADOS TÉCNICOS

Modelo	AC 1890
Capacidade de refrigeração	9 000 BTU
Potência	980 W
Classe energética	A
Ventoinha	2 velocidades
Volume de ar	320 m <sup>3</sup> /h
Gás refrigerante	R290/220g
Nível de ruído	55 dB(A)
Termostato	15°C - 32°C
Pressão máxima de funcionamento de sucção	1.0/3.5 MPa
Pressão máxima admissível	3.5 Mpa
Fonte de alimentação	AC 220–240 V/50 Hz
Peso líquido	23 kg
Dimensões (L x A x P) aparelho	31 x 70 x 31 cm

O aparelho deve ser ventilado para o exterior quando em modo de refrigeração. Para efeitos das normas Europeias EN12102, este aparelho é um ar condicionado local e produz um nível de ruído inferior a 65dB (A).



R 290

## SIGNIFICADO DO SÍMBOLO "CONTENTOR DO LIXO"



Proteja o nosso meio ambiente, não deite aparelhos elétricos para o lixo doméstico.

Dirija-se aos locais destinados à recolha especial de aparelhos elétricos e entregue aí os aparelhos que não pretende continuar a utilizar. Desta forma, contribuirá para ajudar a evitar os potenciais efeitos perniciosos que um depósito impróprio de objetos usados terão, tanto no que diz respeito ao ambiente, como à saúde humana. Dará igualmente a sua contribuição para o reaproveitamento de materiais, para a reciclagem e outras formas de aproveitamento de aparelhos elétricos e eletrónicos usados. Receberá, nas autarquias e juntas de freguesia, informações sobre os locais onde poderá entregar tais aparelhos.

## GARANTIA

Este aparelho foi devidamente testado de acordo com as normas da UE. Durante o período de garantia, procederemos à reparação ou, segundo a nossa decisão, à substituição – das deficiências do aparelho ou dos acessórios\*) que provenham de erros de material ou de fabricação. A prestação de serviços relacionados com a garantia não prolongará a mesma, nem iniciará um novo prazo de garantia! O talão de compra consistirá prova desta garantia. Sem o mesmo, não será possível proceder-se a qualquer troca ou reparação grátis. Em caso de garantia, entregue o aparelho completo, juntamente com o talão de compra, na loja onde o mesmo foi comprado. No caso de danos em quaisquer acessórios, não será efetuada automaticamente uma substituição completa do aparelho. Contacte neste caso a nossa linha verde. Danos causados por quebras de peças de vidro ou de plástico terão de ser pagos pelo cliente. Não estão incluídos na garantia quaisquer defeitos de acessórios ou de peças que se desgastem, nem a limpeza, a manutenção ou a substituição de peças que se desgastem, devendo tais despesas ser reembolsadas. A garantia terminará sempre que tenha havido intervenção alheia nos aparelhos.

Após a expiração do prazo de garantia, poderão ser efetuados arranjos por pessoal especializado, ou pelos nossos serviços de reparações, mediante aprovação de orçamento.

**MEI EUROPA LDA**

**Linha Verde:** 800 200 092

**Website:** [www.mei.pt](http://www.mei.pt)



## **ENGLISH**

### **SAFETY INSTRUCTIONS**

Carefully read the instructions before operating the unit. This appliance is for indoor use only and intended for use in a domestic environment only. Any other use is not recommended by the manufacturer and may cause fire, electrical shocks or other injury to user or property and could result in a voided warranty. Installation must be in accordance with regulations of the country where the unit is used. Disconnect the power before dismantling, assembling or cleaning. Avoid touching any moving parts of the appliance. Never insert fingers, pencils or any other objects through the guard.



Do not leave children unsupervised with this appliance. Do not clean the unit by spraying it or immersing it in water.

Never connect the unit to an electrical outlet using an extension cord. Never operate this appliance if the cord, power adapter or plug is damaged. Ensure the power cord is not stretched or exposed to sharp objects/edges. Any service other than regular cleaning or filter replacement should be performed by an authorized service representative.



**WARNING: THE APPLIANCE MUST WORK IN THE VERTICAL POSITION. DO NOT TURN IT OVER!**

The dehumidifier must be stored and transported vertically, otherwise irreparable damage to the compressor may occur. You should wait for 24 hours with the appliance upright before starting the appliance. Failure to do so may damage the unit and void the warranty.

If you turn off the dehumidifier, wait 10 minutes before turning it back on. This prevents the compressor from being damaged.



**CAUTION:** NEVER CONNECT THE APPLIANCE TO AN EXTERNAL TIMER, OR REMOVE THE DEVICE FROM THE OUTLET WHILE IN OPERATION. Use only the ON / OFF button located on the control panel to turn the unit off. Failure to comply with this safety precaution could damage the appliance and void the warranty.

Always place the unit on a dry and stable surface. The appliance should not be installed in laundry or wet rooms. The appliance must be placed in a room without sources of ignition (for example: open flames, an operating gas appliance or an operating electric heater).

R290 refrigerant gas complies with European environmental directives. R290 has a low GWP (Global Warming Potential) of 3. This air conditioner contains around 220 g of R290 refrigerant gas. Refrigerant gas may be odourless.

Do not use or store in an unventilated space with an area smaller than 18.2 m<sup>2</sup> per unit.

The room must be such as to prevent stagnation of possible leaks of refrigerant gas as there could be a danger of fire or explosion should the refrigerant come into contact with electric heaters, stoves or other sources of ignition.

Do not use the product and contact the retailer for advice, if damage has occurred to the unit which may have compromised the refrigerant system. The refrigerant system should not be perforated or punctured.

### ENERGY SAVING AND UNIT SAFETY PROTECTION TIPS

- Do not cover or restrict the airflow from the outlet or inlet grills.
- For maximum performance the minimum distance from a wall or objects should be 50cm.
- Keep the filters clean. Under normal conditions, filters should only need cleaning once every three weeks (approximately). Since the filters remove airborne particles, more frequent cleaning maybe necessary, depending on the air quality.
- For the initial start-up set the fan speed to maximum and the thermostat to 5 degrees lower than the current temperature. After, set the fan switch to low and set the thermostat to your desired setting.
- To protect the unit, we recommend not using the cooling function when the ambient temperature is higher than 35°C.

### FEATURES

- **3 in 1:** Cooling, Fan, Dehumidifier
- Recommended for rooms up to 25 m<sup>2</sup>
- 24 Hours Start / Stop Timer
- Digital Thermostat between 15°C and 32°C
- Remote Control
- Auto-Restart to retain the settings in the event of power failure
- Castors for Enhanced Portability

## OVERVIEW OF THE COMPONENTS

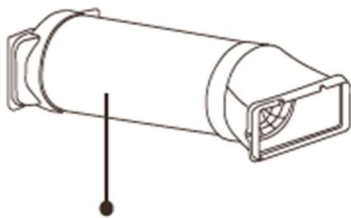
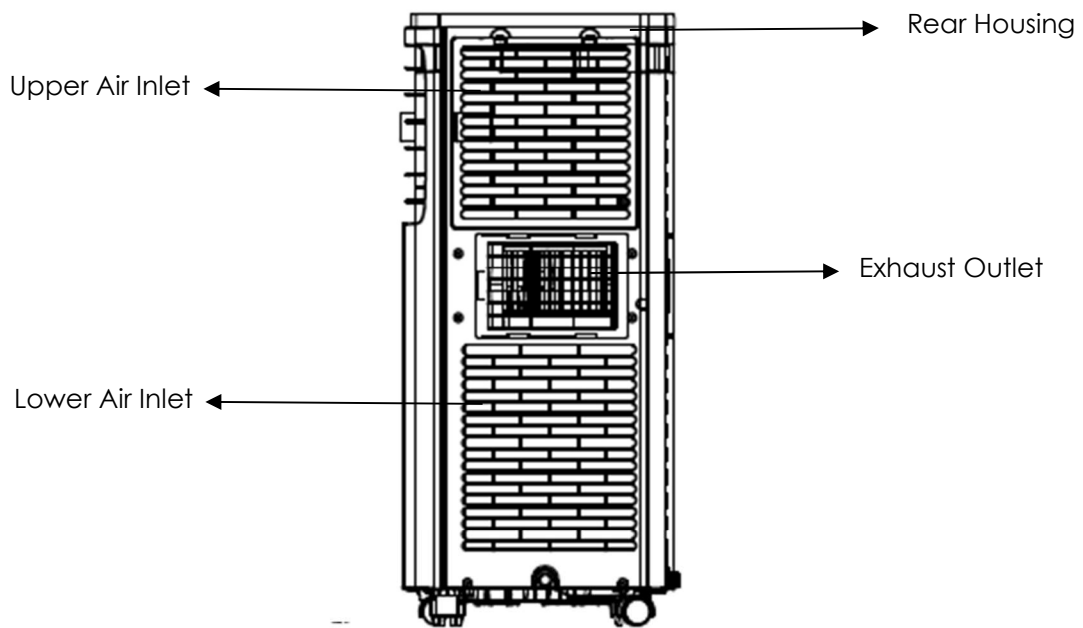
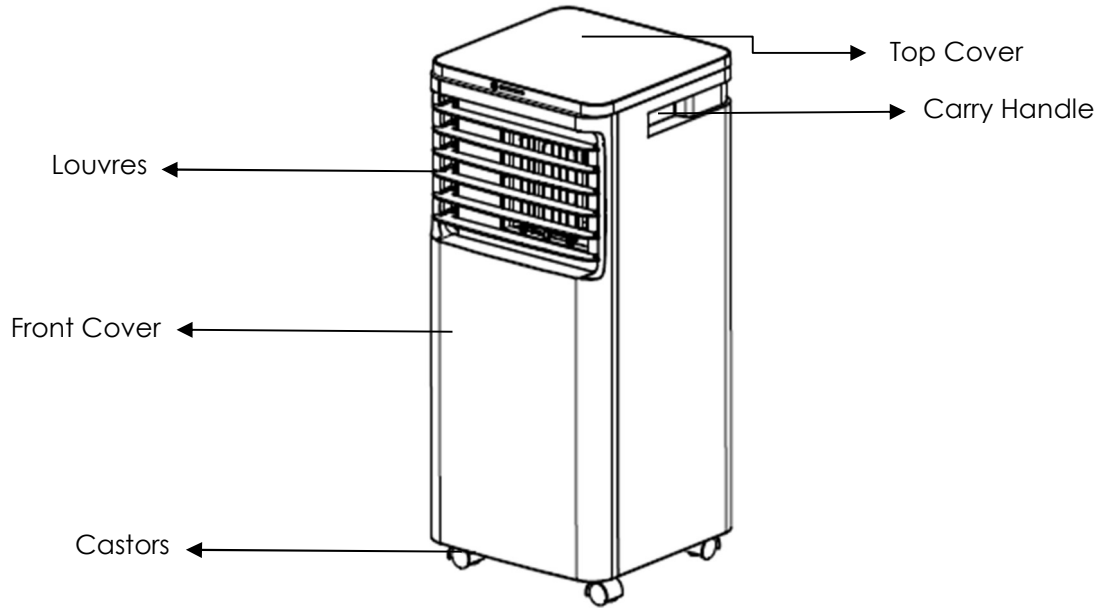

Exhaust Hose



Window Slide Bar



Drainage Pipe

## INSTALLATION

**WARNING:** Before using this unit, please keep it upright for at least 3-4 hours.

This unit can easily be moved from one room to another. While moving the unit please note that it must always be kept upright and then placed on an even surface.

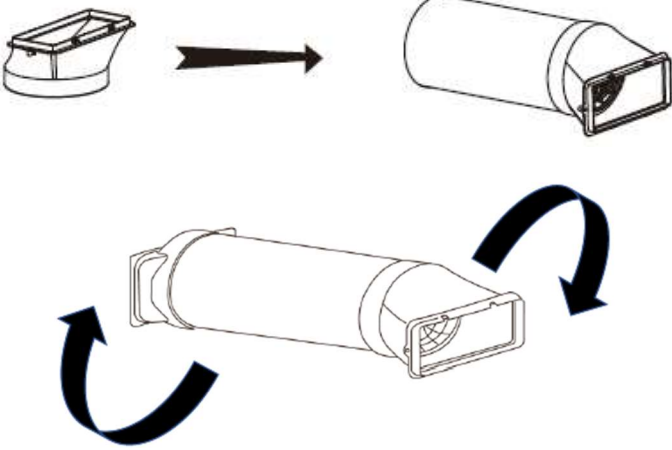
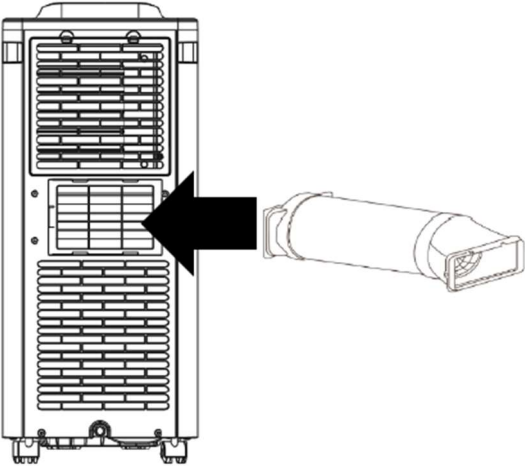
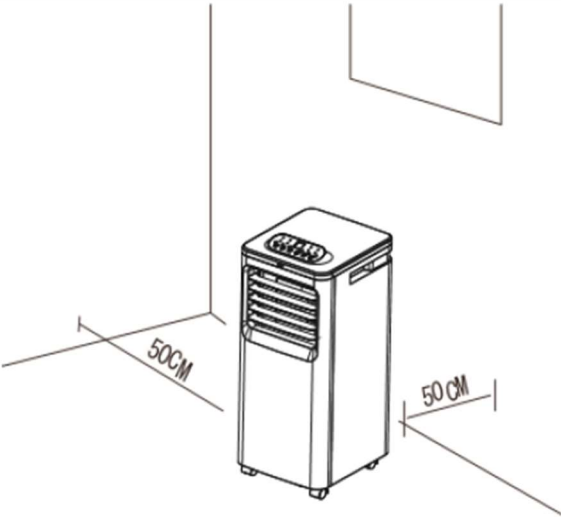
	<ol style="list-style-type: none"><li>1. Attach the fishtail connector to the end of the hose, by extending the end and twisting until firmly attached (At least 3 full rotations).</li><li>2. Attach the Hose to the Outlet adaptor, in the same way by extending the end of the hose and twisting until firmly attached (At least 3 full rotations).</li></ol>
<p>3. Slide the Outlet adaptor into position on the rear of the unit.</p>	
	<ol style="list-style-type: none"><li>4. Make sure the unit is upright and there are no obstructions to the air inlets and outlet grills, with at least 50cm of space to the sides and rear of the unit.</li></ol>



## INSTALLATION OF WINDOW KIT

### NOTES:

- The window kit is only designed to be installed with sliding or sash windows or doors. The window kit is not designed or to be used with any other style of windows.
- The fish tail adaptor can be used without the slide bar with most windows / doors.
- When using the air conditioner ensure that the opening left around the fishtail is as small as possible as the cooling will be less efficient.
- The best form of installation is through a wall duct. By properly venting you expel hot air from your room while efficiently cooling it.
- Your air conditioner should be used without the vent pipe in dry mode. When using dry mode ensure that an external water tank is used, monitored and regularly emptied before overflowing. Permanent plumbing can be also installed for dry mode or an external uplift water pump can be set up for unattended use.

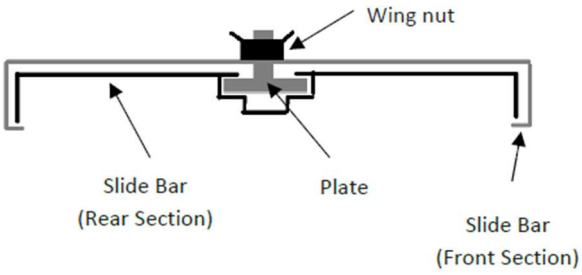
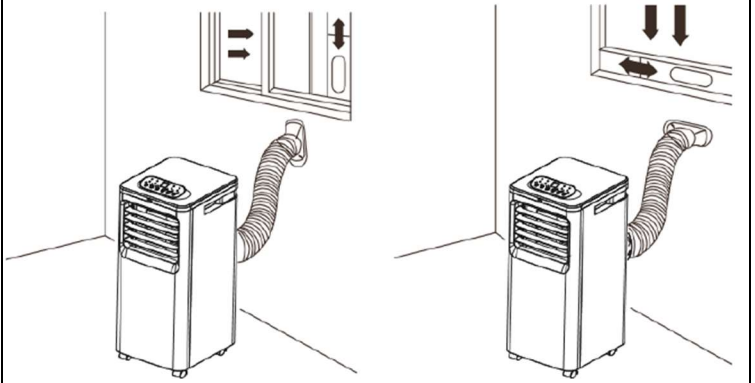
 <p>Wing nut</p> <p>Slide Bar (Rear Section)</p> <p>Plate</p> <p>Slide Bar (Front Section)</p>	<ol style="list-style-type: none"><li>1. Slide the rear section of the slide bar onto the front section lining up the plate so it runs within the groove. Extend the bar to the required length and use the supplied wing nut to secure.</li></ol>
<ol style="list-style-type: none"><li>2. Push the screw thread of the plate through the hole in the rear of the front slide bar section.</li><li>3. Partially open the window and place the extended slide bar in position before closing the window onto it.</li><li>4. Fix the fishtail adaptor into the opening on the slide bar.</li></ol>	



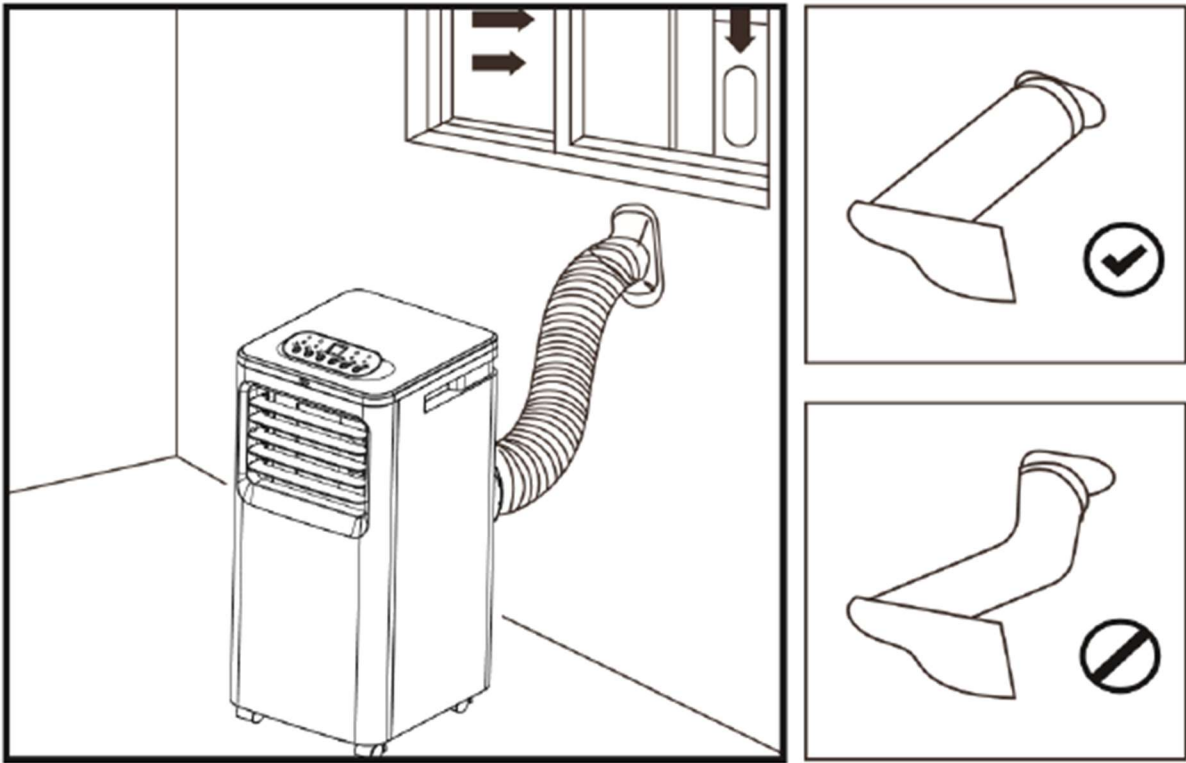

## Important Safeguards!

-  The length of the soft hose extends from approximately 30 cm to 150 cm. If hose is extended above this length, the unit may malfunction which can invalidate the warranty.
- The outlet vent must be well ventilated and not obstructed as this will cause the unit to overheat.
- Keep the hose as straight and short as possible and avoid bending the air hose by more than 30 degrees to maintain the performance of the unit. Excessive bends in the hose may prevent the unit from expelling the hot air, which can lead to internal damage which would invalidate the warranty.

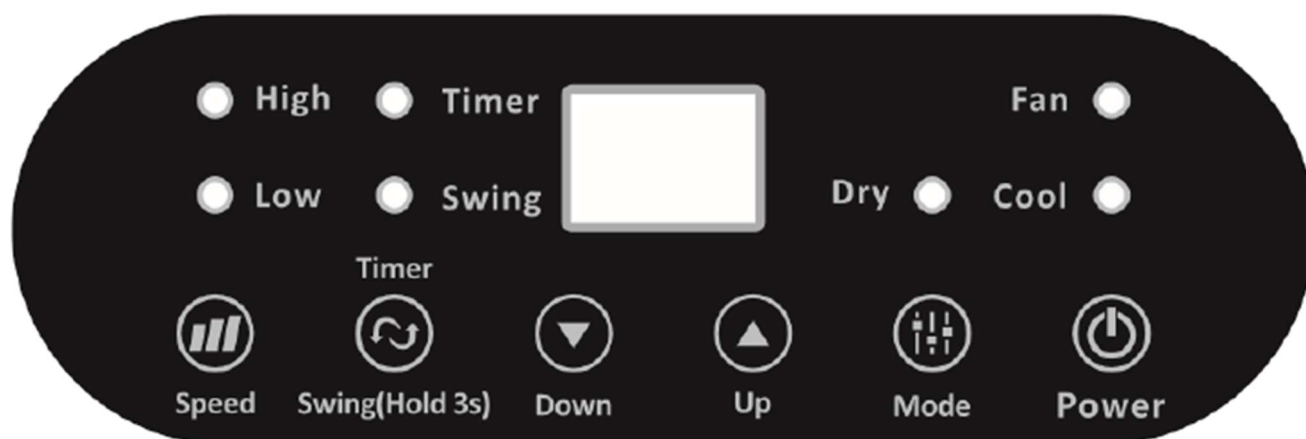

## OPERATION



	Press the <b>POWER</b> button to turn the unit ON or OFF.
	<p>Press the <b>MODE</b> button to cycle between the 3 modes, the indicator for the selected mode will be illuminated.</p> <p><b>COOL:</b> The room is cooled with the cold air expelled through the front air outlet while hot air is expelled through the vent pipe. The desired room temperature can be set between 16 and 32 degrees using the ▲ and ▼ buttons, and the fan speed can be changed using the <b>SPEED</b> button.</p> <p><b>FAN:</b> The fan speed can be changed pressing the <b>SPEED</b> button.</p> <p><b>DRY (DEHUMIDIFY)</b></p> <p>The unit should be operated without the vent hose and with the unit set up for continuous drainage to remove moisture from the air. The unit will operate at low fan speed and will show dH on the display.</p>
	Press the <b>SPEED</b> button to change between the two fan speeds. The LED's will indicate the currently selected fan speed. The fan speed cannot be changed in <b>DRY</b> modes.
 	Used to adjust the temperature in <b>COOL</b> mode and to set the duration of the <b>TIMER</b> . The buttons are not used in <b>FAN</b> or <b>DRY</b> modes. Press both buttons together to change between displaying the temperature in Celsius and Fahrenheit.

## SWING

Press this button to enable the swing function. When the **SWING** button is pressed again the louvres will stop in their current position. Do not attempt to adjust the angle of the blades manually.

The timer functions cannot be combined or repeated.



## POWER ON TIMER

With the appliance in standby, press and hold the **SWING** button for 3 seconds to set the power-on timer. Use the UP and DOWN buttons to adjust the duration of the timer (1 to 24 hours). The Timer indicator will turn on and the unit will start after the selected number of hours.

## POWER OFF TIMER

With the appliance running with the desired settings, press and hold the SWING button for 3 seconds to set the power-off timer. Use the UP and DOWN buttons to adjust the duration of the timer (1 to 24 hours). The timer indicator will illuminate, and the unit will stop after selected number of hours.

**NOTES:** The timer functions cannot be combined or repeated. To cancel the timer, press and hold the **SWING** button for 3 seconds.

## REMOTE CONTROL

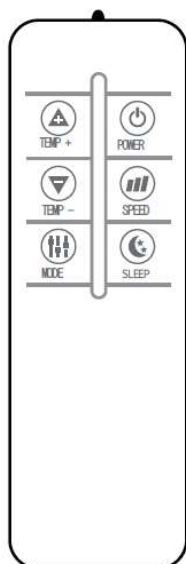

**POWER**

Press to turn the unit on or off.



**TEMP -**

Press to decrease the desired temperature or timer duration.



**TEMP +**

Press to increase the desired temperature or timer duration.



**SPEED**

Press to change between the three fan speeds.



**SLEEP**

Press the sleep button to enter sleep mode.



**MODE**

Press to change between Cool, DRY and Fan modes.

**NOTE:** The design of the remote may vary from the diagram, due to continuous product improvement.

## MULTI PROTECTIVE FUNCTIONS

### Frost protection

---

In COOL or DRY modes, if the temperature of the exhaust is too low, the machine will automatically stop operating until the temperature has risen.

### Overflow protection

---

When the water in the internal water tank exceeds the warning level, the machine will stop operating and sound an alarm with the LCD display showing "E4". To resume operation, empty the internal water tank. After the water is emptied, the machine will automatically return to the original state.

### Auto-defrost

---

The machine has automatic defrosting function. If during operation the temperature of the internal coils drops too low, the unit will enter auto defrost.

### Automatic thermal protection

---

To protect the service life of the machine, the machine has automatic thermal protection. If the temperature within the unit is outside of the specified range, the compressor and the lower motor will stop operation. The appliance will automatically return to normal operation after the temperature of the machine recovers.

### Compressor protection

---

To prevent damage to the compressor there is a 3 minutes delay start protection function.

## EMPTYING THE INTERNAL WATER TANK

### Manual drainage

---

When the internal water tank is full the unit will stop working, and the unit will display E4. Turn off the unit and unplug it from the mains. Try not to move the appliance abruptly as this may cause the water in the internal tank to spill out.

Place a tray under the water plug or place the unit in a drainage area. Remove the drainage cap and rubber stopper from the drain port - water will drain from the internal tank. Once the tank is empty, place the rubber stopper and cap back in position.

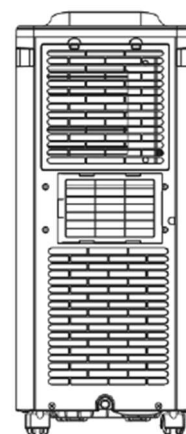

### Continuous drainage

Remove the drainage cap and rubber stopper from the drain port on the base of the unit. Connect a water pipe to the drain port.

You can plumb this pipe into your current plumbing system, lead it outside and use gravity fall or use a water pump.

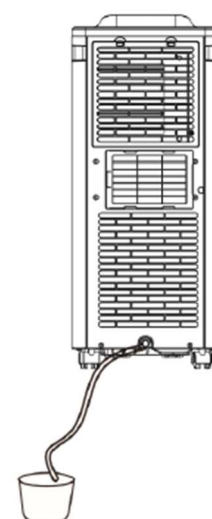

#### NOTE:

- This model has a self-evaporative function, which reduces the need to empty the water tank. If the unit is vented correctly most of the water is reused to cool the condenser coils and any excess is evaporated.
- Please do not use continuous drainage if you intend to use the self-evaporating facility.
- When using the unit in heating mode, it is advisable to use continuous drainage.

### CLEANING AND MAINTENANCE

**WARNING:** Please turn off the unit and unplug from the mains before cleaning or performing any maintenance!

## Clean the surface

---

Clean the surface of the machine with a wet soft cloth. Do not use chemicals, such as benzene, alcohol, gasoline, etc.; otherwise, as this may cause damage to the surface and or the internal workings of the machine.

## Air filter cleaning

---

If the filter screen is clogged with dust, the effectiveness of the air conditioner is reduced. The filter screen should be cleaned once every two weeks or as often as necessarily in your environment.

## Clean the upper filter screen frame

---

Slide out the filter screen frames from the unit. If there are screws holding the filter in place these should be removed.

The evaporator filter screen can be cleaned in warm water with neutral detergent (about 40°C /104°F). It must be rinsed clean and dried in the shade before reinstalling in the unit.

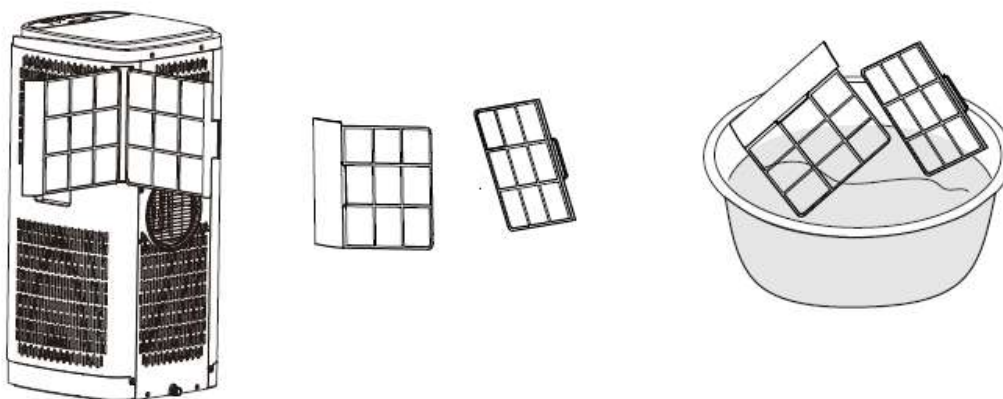

## End of season maintenance

---

- Remove the rubber stopper from the drainage hole and empty the internal tank. You can also drain the water by leaning the unit.
- Then switch the unit to low fan mode.
- Keep the unit in this mode for half day - until the conduit is dried. Doing this helps to keep the inside of the unit dry and prevents mold from developing.
- Turn off the unit and pull out the plug.
- Replace the rubber stopper.
- Coil the wire and bind it together, then put it into the accessories space.

- Separate the air-exhaust pipe and store it safely.
- Cover the unit and keep it in a dry place.
- Take the batteries out of remote control and store or dispose of them safely. Keep all accessories with the unit ready for next season.

## TROUBLESHOOTING

Do not repair or disassemble the air conditioner. Unqualified repair will invalidate the warranty and may lead to failure, causing injuries and property damage. Only use it as directed in this user manual and only perform operations advised here.

Problems	Reasons	Solutions
The air conditioner does not work.	There is no electricity.	Turn it on after connecting it to a socket with electricity.
	The display shows "E4".	Discharge the water inside.
	The ambient temperature is too low or too high.	Only use to use the machine within temperature range of 7-35°C (44-95°F).
	In cooling mode, the room temperature is lower than the desired temperature.	Change the desired temperature.
	In dry mode, the ambient temperature is low.	The ambient temperature must be above 16 °C (60 °F).
The cooling effect is not good.	There is direct sunlight.	Use curtains to reduce the direct sun heat.
	Doors or windows are open; there are a lot of people; or in cooling mode, there are other sources of heat (e.g., fridges)	Close doors and windows; increase air conditioner power.
	The filter screen is dirty.	Clean or replace the filter screen.
	The air inlet or outlet is blocked.	Clear obstructions: make sure venting is correct as described in this user manual and hose is not bent.
Loud Noise	The air conditioner is not placed on a flat surface.	Put the air conditioner on a flat and hard place (to reduce noise).



Compressor does not work.	Overheat protection starts.	Wait for 3 minutes until the temperature is lowered, and then restart the machine.
The remote control does not work.	The distance between the machine and the remote control is too far.	Let the remote control get close to the air conditioner, and make sure that the remote control directly faces the receiver.
	The remote control is not aligned with the receiver.	
	Batteries are dead.	Replace batteries.
Others	No refrigerant or there is very little refrigerant.	Refer to Service Centre (800 200 092).
	Anti-freezing protection	Waiting for defrosting. Function will recover automatically. No user input needed.
	High pressure protection.	After inside gas pressure comes down, it will function normally. No user input needed.

If problems not listed in the table occur or recommended solutions do not work, please contact the service centre.

## Error codes

Code	Reason	Solution
dH	Unit in dry mode.	Not a fault, no action required.
E2	Room temperature sensor error.	Room temperature is outside the operational range. Do not operate until the room is within the range required.
E4	Water full alarm.	Empty the water tank.
MODE light blinking	Cool / dry mode, the compressor has not started, the mode light will flash. This is normal.	The unit will start operation when the protection period has finished (approx. 3 minutes).

**TECHNICAL DATA**

Model	AC 1890
Cooling capacity	9 000 BTU
Input Power	980 W
Energy Class	A
Fan	2 fan speeds
Air flow volume	320 m <sup>3</sup> /h
Refrigerant	R290/220g
Sound power level	55 dB(A)
Thermostat	15°C - 32°C
Maximum working pressure of suction/exhaust side	1.0/3.5 MPa
Maximum Allowable Pressure	3.5 Mpa
Power Supply	AC 220-240 V/50 Hz
Net Weight	23 kg
Dimension(L x H x D) product	31 x 70 x 31 cm

Unit must be vented outside when in Air Cooling mode. For the purposes of EU regulation EN12102 this is a local air conditioner and produces less than 65dB(A) sound energy.



## WARRANTY

This appliance has been properly tested to the EU standards. During the warranty period, we will proceed to the free removal - for repair or, in our decision, for replacement - of defects in the device or accessories \* that may arise from material or manufacturing errors. The provision of warranty services will not extend it, nor will they start a new warranty period! The purchase receipt will consist of proof of this guarantee. Without it, it will not be possible to make any free exchange or repair.

In the event of a warranty, please return the complete appliance together with the purchase receipt to the store where it was purchased. \*) In the event of damage to any accessories, a complete replacement of the appliance will not be carried out automatically. Contact our Free Support line in this case. Damage caused by broken glass or plastic parts will have to be paid by the customer. No defects in accessories or wearing parts, or cleaning, maintenance or replacement of wearing parts are included in the warranty, and such costs must be reimbursed. The guarantee will be terminated whenever there has been interference on the equipment.

After the expiration of the warranty period, arrangements may be made by specialized personnel or by our repair services. The costs of repair will no longer be of the responsibility of MEI.

## DISPOSAL: MEANING OF THE DUSTBIN SYMBOL



Protect our environment: do not dispose of electrical equipment in the domestic waste. Please return any electrical equipment that you will no longer use to the collection points provided for their disposal. This helps avoid the potential effects of incorrect disposal on the environment and human health. This will contribute to the recycling and other forms of reutilization of electrical and electronic equipment. Information concerning where the equipment can be disposed of can be obtained from your local authority.

**MEI EUROPA LDA**

Free Support Line: 800 200 092

Website: [www.mei.pt](http://www.mei.pt)

